

2024年度追加開催

国内肥料資源 の利用拡大に向けた
マッチングフォーラム
in 東京

出展要項

会期 : 2025年1月31日 (金)
会場 : 大田区産業プラザPIO
(1階大展示ホール)

出展申込締切 : 12月13日(金)18時
※定員となり次第締め切らせていただきます

■ 本フォーラムのお問い合わせ先 ■

国内肥料資源の利用拡大に向けたマッチングフォーラム事務局
(株式会社マイナビ地域活性CSV事業部)

〒100-0003 東京都千代田区一ツ橋1-1-1 パレスサイドビル7階
Tel : 03-6267-4019 / Mail : agri-hiryo@mynavi.jp

開催概要

■名称

国内肥料資源の利用拡大に向けたマッチングフォーラム in 東京

■目的

我が国の農林水産業は、今まさにターニングポイントを迎えています。気候変動等による世界的な食料生産の不安定化やロシアのウクライナ侵略など、食料の安定供給リスクが高まっており、食料の安全保障の強化が国家の緊急かつ最重要課題となっています。

こうした中、農業生産に不可欠な生産資材である肥料については、化学肥料原料の海外依存度が高く、持続可能な農業生産の実現のためには、化学肥料の使用低減と併せて、国内にある資源の肥料利用の拡大を進めていく必要があります。

このため、農林水産省補助事業を活用し、下水汚泥資源や畜産堆肥などの肥料原料を供給する事業者や肥料メーカー、肥料販売事業者、それら肥料を活用する耕種農家等の幅広い関係者が一堂に会し、関係事業者同士の情報交換や連携づくりの場となる「国内肥料資源の利用拡大に向けたマッチングフォーラムin東京」を開催いたします。

■会期

2025年1月31日（金）13：00～17：00（予定） ※開場12:30予定

■会場

大田区産業プラザPIO（1階大展示ホール）（東京都大田区南蒲田1-20-20）

■会場アクセス

<https://www.pio-ota.net/access/>

■出展料

無料

■入場料

無料

■出展数

50ブース程度

■プログラム

12:30	開場
13:00～13:05	開会・挨拶
13:05～13:45	国内肥料資源利用拡大アワード表彰式
13:45～15:00	受賞者による取り組み事例発表
15:00～17:00	交流コアタイム
17:00	閉会

※プログラム等は状況によって変更となる場合がございます。ご了承ください。

出展のご案内

■ 出展概要

各出展者には、パネル等の展示ブースが、原則1区画 割り当てられます。
展示ブースには、ポスターやパネルを提示するボード（幅2700mm×高2100mm）の他、各種パンフレットやサンプル等を展示する長机1台（幅1800mm×奥行450mm）と椅子2脚をご用意いたします（p.9参照）。
また、ご希望の方には展示するポスターの印刷（A1サイズ）を上限3枚まで無料で印刷して当日会場にお持ちします。
なお2区画以上の展示ブースの利用も可能（出展申込時に選択可能）ですが、応募者多数の場合はご希望に沿えないことがありますことを予めご了承ください。

■ 出展料

無料

■ 出展対象者

原則として、国内肥料資源の利用拡大に向けた全国推進協議会の登録会員がポスターセッションへの出展が可能です。
全国推進協議会の会員登録は下記の農水省Webサイトから登録いただけます。
https://www.maff.go.jp/j/seisan/sien/sizai/s_hiryu/kokunaishigen/zennkokusuishin.html

■ 出展申込締切

2024年12月13日（金）18時迄

■ 申込に関する注意事項

応募者多数の際や本イベント趣旨にそぐわない場合は出展できない場合がございます。予めご了承ください。
出展可否については、申込締切後に各申込者様にご連絡致します。
締切までにWebサイト内の「出展申込フォーム」への入力を完了し送信してください。
申込フォームの各項目に漏れなくご入力ください。入力漏れがあると出展不可となる場合がございます。
ご入力完了すると、「申込完了メール」が即時配信されます。メールが届いていない場合は申込が完了しておりません。メールが届かない場合は、必ず事務局までお問合せをお願いいたします。

詳細は下記Webサイトをご確認ください。

<https://agri.mynavi.jp/hiryo-forum/>

※11月下旬公開予定。公開後改めて情報発信いたします。

開催施設概要

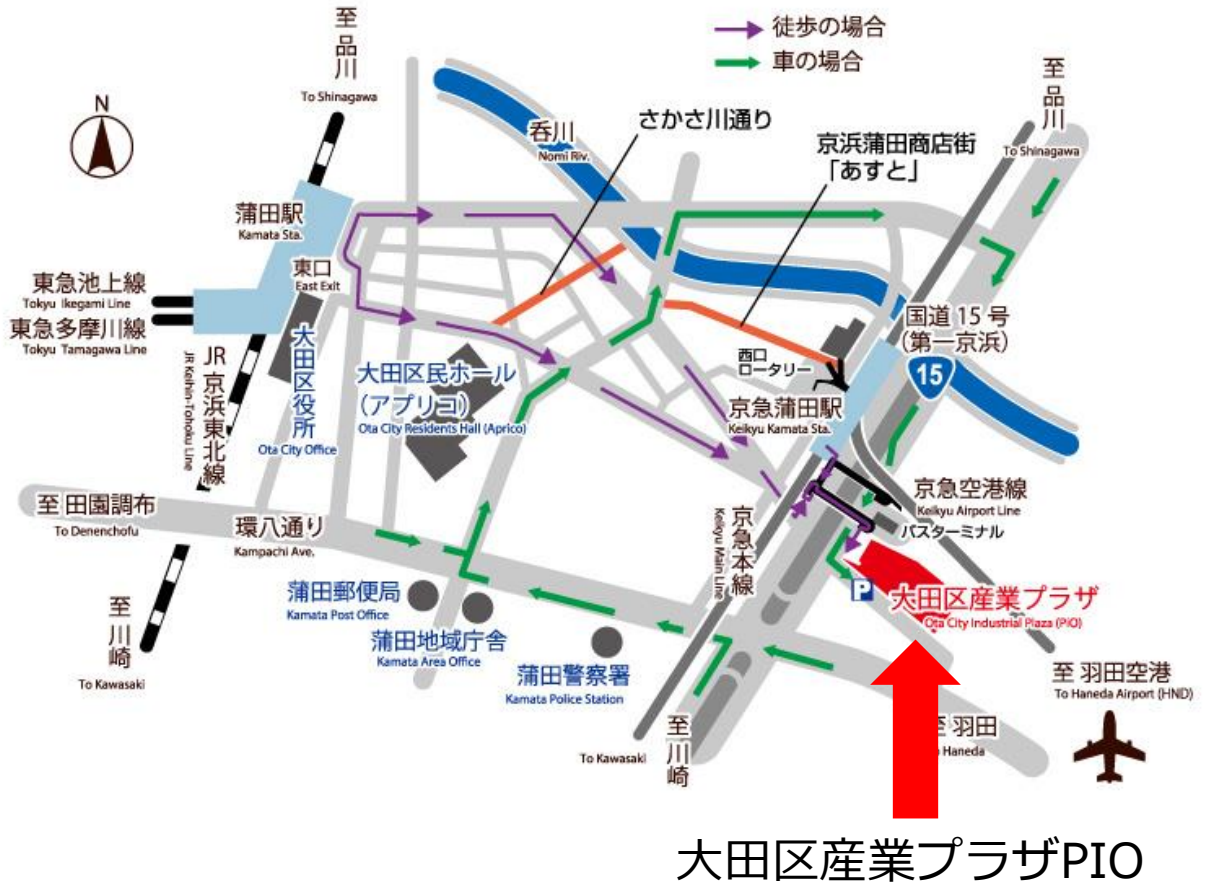

大展示ホール平面図

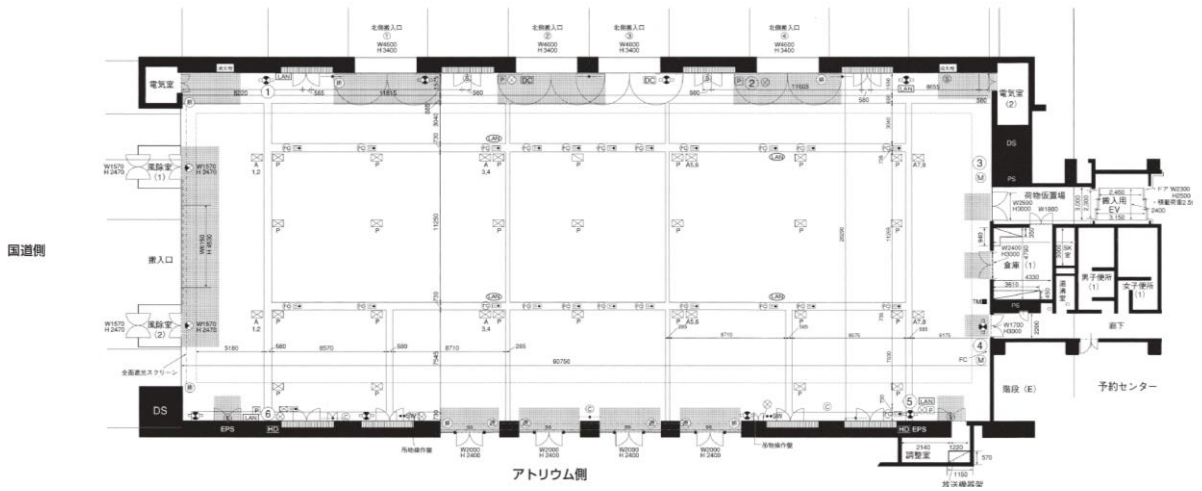

一般駐車場について

駐車場についての拡大図は以下URLからご確認ください

https://www.pio-ota.net/access/?doing_wp_cron=1731403579.1129848957061767578125

◎地下駐車場 見取り図

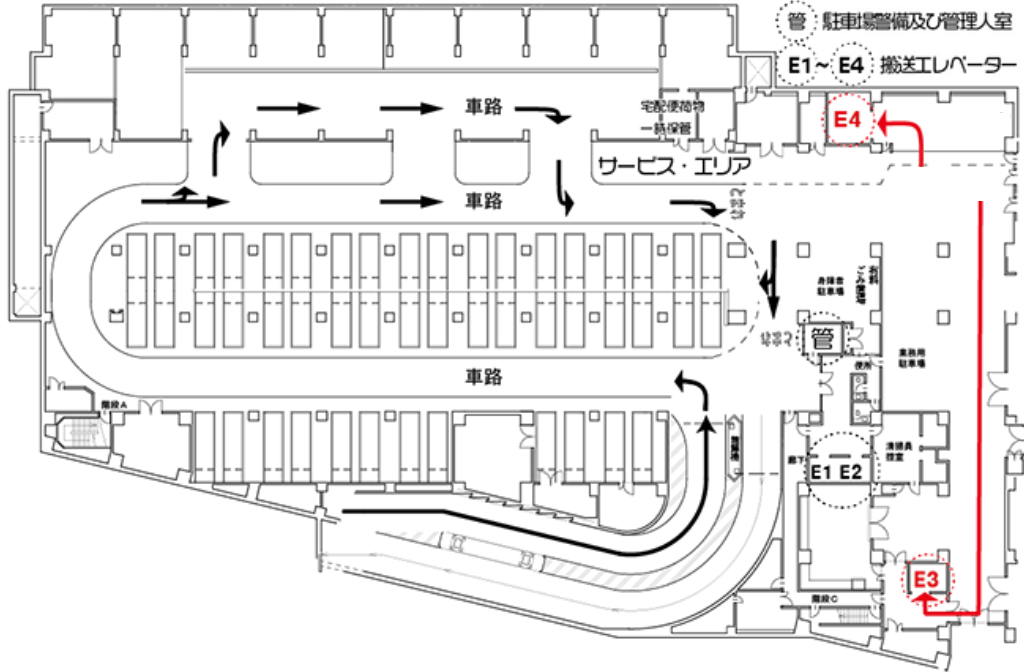

利用時間	8:00~22:00 ※車中泊および時間外の出庫は出来ませんので、予めご了承ください。
駐車料金	30分ごとに100円(入庫後最初の30分は無料)
地下進入可能車両	車高3.2m×車長7.6m以内
駐車可能車両	平置き駐車場(車高2.3m以下)50台 ※ただし、どちらも車種によっては入庫できない場合があります。

【駐車場の利用について】

- ・一般の駐車場からキャリーバッグ等手荷物程度の荷物搬入は可能です。
- ・駐車場に置いた荷物の破損や盗難等の事故の責任は一切負えません。適切な管理をお願いします。
- ・駐車料金は各出展者様のご負担です。

詳細スケジュール・暫定レイアウト

開催前日：1/30（木）スケジュール

	9:00	10:00	11:00	12:00	13:00	14:00	15:00	16:00	17:00	18:00
12月7日 (土)						14:00~19:00 主催工事 (出展者準備不可)				

開催当日：1/31（金）スケジュール

	9:00	10:00	11:00	12:00	13:00	14:00	15:00	16:00	17:00	18:00
12月8日 (日)		10:00~12:00 出展者準備時間			13:00~17:00 会期 ・ステージイベント（表彰式、事例発表） ・ポスター展示 ・15:00~交流コアタイム			17:00~ 撤収		

- ※開催前日、会場へご入場できません。届いた荷物は各ブースへ置いておきます。
- ※フェア当日、10時より準備のための入場ができます。
- ※当日緊急連絡先：080-9991-8199（事務局担当:マイナビ打越）
交通事情などで開催時間までに間に合わない場合は、上記緊急連絡先までご連絡ください。

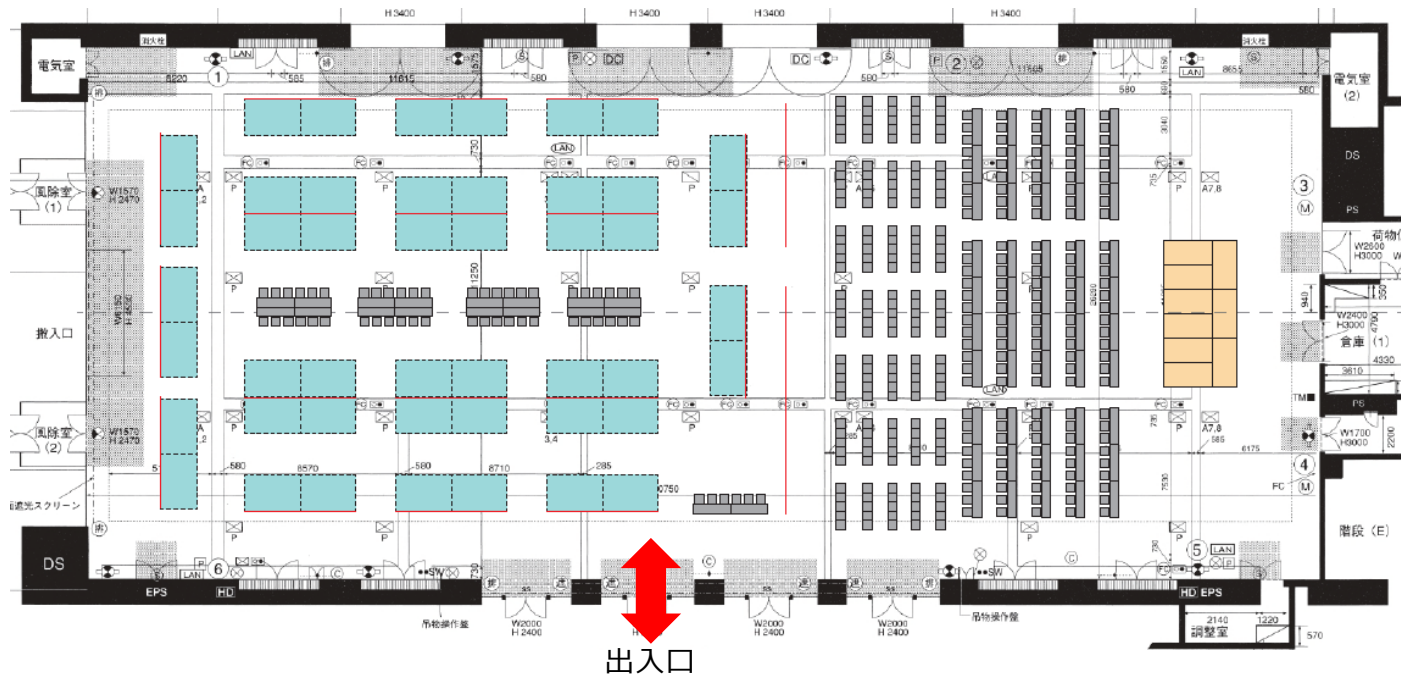

出展申し込み締め切り後に、改めて確定版のレイアウトをご案内いたします。
ご案内は2025年1月上旬ごろとなる見込みです。

ブーススペックについて

通常ブース

- 背面壁：幅2700×高2100mm
- 隣接壁：幅900×高2100mm
- ※通路等、隣接ブースが無い場合設置無し
- 長机(1台)：幅1800×奥450mm
- 椅子(2脚)
- 社名版：幅1200×高200mm

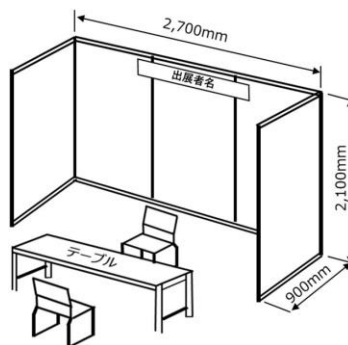

- 展示ポスターを事務局にて無料で印刷して当日会場にお届けします。(A1サイズ、3枚まで)ポスター印刷を希望される方は、以下のメールアドレスまで印刷用データをご送付ください。
- ※10MB以上のデータはクラウドストレージ等の方式でお送りください

送付先：agri-hiryo@mynavi.jp

期 日：令和7年1月15日（水）18時まで

- コンセントは無料設備として付帯しておりませんが、ご希望の場合は差し口が2つある500Wのコンセントを無料でお出しいたします。(1ブース区画につき1個まで)コンセント設置を希望される方は、以下のメールアドレスまでその旨をご連絡ください。

連絡先：agri-hiryo@mynavi.jp

期 日：令和7年1月15日（水）18時まで

- ポスター等を設置するための文具は事務局にて用意しております。

展示のみブース（※先着5ブースのみ限定）

当日会場での参加ができない方向けのブースです。

展示品は、宅配便等で会場にご送付いただければ事務局にて設営し、終了後に返送いたします。返送用の着払い伝票を同封してください。

またPCでの動画再生やオンラインでの参加も可能です。詳細は出展決定連絡後に事務局にご相談ください。

- 背面壁：幅2700×高2100mm
- 隣接壁：幅900×高2100mm
- ※通路等、隣接ブースが無い場合設置無し
- 長机(1台)：幅1800×奥450mm
- 椅子(2脚)
- 社名版：幅1200×高200mm
- 貴名受け
- ※希望がある場合はコンセントとノートPCを設置

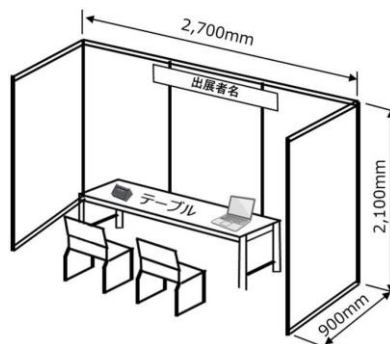

- 展示ポスターを事務局にて無料で印刷して当日会場にお届けします。(A1サイズ、3枚まで)ポスター印刷を希望される方は、以下のメールアドレスまで印刷用データをご送付ください。
- ※10MB以上のデータはクラウドストレージ等の方式でお送りください

送付先：agri-hiryo@mynavi.jp

期 日：令和7年1月15日（水）18時まで

出展準備における注意事項

【装飾上の防災注意】

- ・消防関係法令に基づき、使用の材料は全て耐火性のものとし発火または引火しやすいものの使用は禁じます。
- ・特異な装飾財は、事前に事務局を通して現物の一部及び資料を提出の上、事前に所轄の消防署の承認を得てください。
- ・裸火を使用したり危険物（マニキュアやスプレー缶を含む）を持ち込むことは出来ません。

【出展物の管理について】

事務局では搬入出期間を含めて、期間中防火・盗難の防止及び安全の確保にあたりますが 出展者が火災・盗難により被った損害については責任は一切負いかねます。
小間内出展物の保護・管理に付いては出展者が各自行ってください。
展示物に関しては出展者が個別に保険を掛けることをお勧めします。

【事故防止及び責任】

出展者は、出展物の搬入出・展示・実演・撤去に際して安全に務め、事故発生の防止に務めてください。事務局は、出展者が行う作業において必要が認められた際は、事故発生防止のための処置を命じ、またはその作業の制限もしくは中止を求める場合があります

【その他】

- ・お荷物、貴重品はブース内で各自管理をお願いします。出展者ストックはございません。
- ・取得した個人情報法律の規定に則ったお取り扱いをお願いします。
- ・スピーカー等利用の際は周囲のブースの迷惑とならないようご配慮下さい。
- ・場内の撮影は、来場者の顔や個人情報が映り込まないようにご配慮下さい。
- ・準備、会期中に発生したご自身のゴミはお持ち帰りください。
- ・喫煙は会場指定の場所にてお願いします。
- ・会場内の温度管理を行っていますが、体感に個人差がある為上着などで適宜調節ください。

【事務局スタッフによる写真撮影などの実施について】

- ・フェアの記録の為、全てのブース・会場内各所の写真・ビデオ撮影を行います。
- ・撮影した動画、静止画は開催レポートや今後の集客における素材に活用させていただく場合がございます。

搬入について

【荷物の搬入について】

- ・ 出展者が準備作業を行うことが可能な時間は、1月31日10時以降となります。12時30分までに設営を完了するようお願いいたします。
- ・ ポスターを掲示するための文具は事務局にてご用意がございます。
- ・ 原則として手持ち持参、または郵送での搬入をお願いいたします。車両を使用しての搬入を希望する場合は別途事務局へご相談下さい。
- ・ 1/30（木）14時～16時必着 または 1/31（金）AM必着にてご手配ください。
※左近の物流事情により遅れが発生する可能性があるため、30日着の手配を推奨
- ・ 元払い伝票で発送処理をしてください（着払い不可）。
- ・ 荷物不明、荷物未達が発生した場合、確認には控えの伝票が必要になります。当日は控えを必ずお持ちください。

【伝票記載情報】

郵便番号：144-003

住所：東京都大田区南蒲田1丁目20-20 大田区PIO 大展示ホール

TEL：ご自身の携帯電話番号

宛名：ブース名 + 出展団体名 + 担当者名

着日：1/30（木）14時～16時必着 または 1/31（金）AM必着

品名：1/31（金）肥料フォーラム備品

備考欄：ブース名 + 出展団体名

**必ず指定着日で発送をお願いします。
上記以外の時間帯で到着した荷物は受け取れません**

【会期終了後の荷物発送について】

- ・ 撤収作業は会期終了後の17時以降に開始してください。
- ・ 原則として手持ち持参、または郵送での搬出をお願いいたします。車両を使用しての搬入を希望する場合は別途事務局へご相談下さい。
- ・ 事務局にて荷物をお預かりし一括返送いたします。伝票記入し貼付後、返送荷物は17:00までに会場内指定箇所（当日ご案内します）へ持参してください。
- ・ 着払いのみご対応可能です。
- ・ 伝票「お客様控え」は、荷物が到着するまで必ずお持ち下さい。
- ・ 荷物の到着は翌月曜日以降となります。